

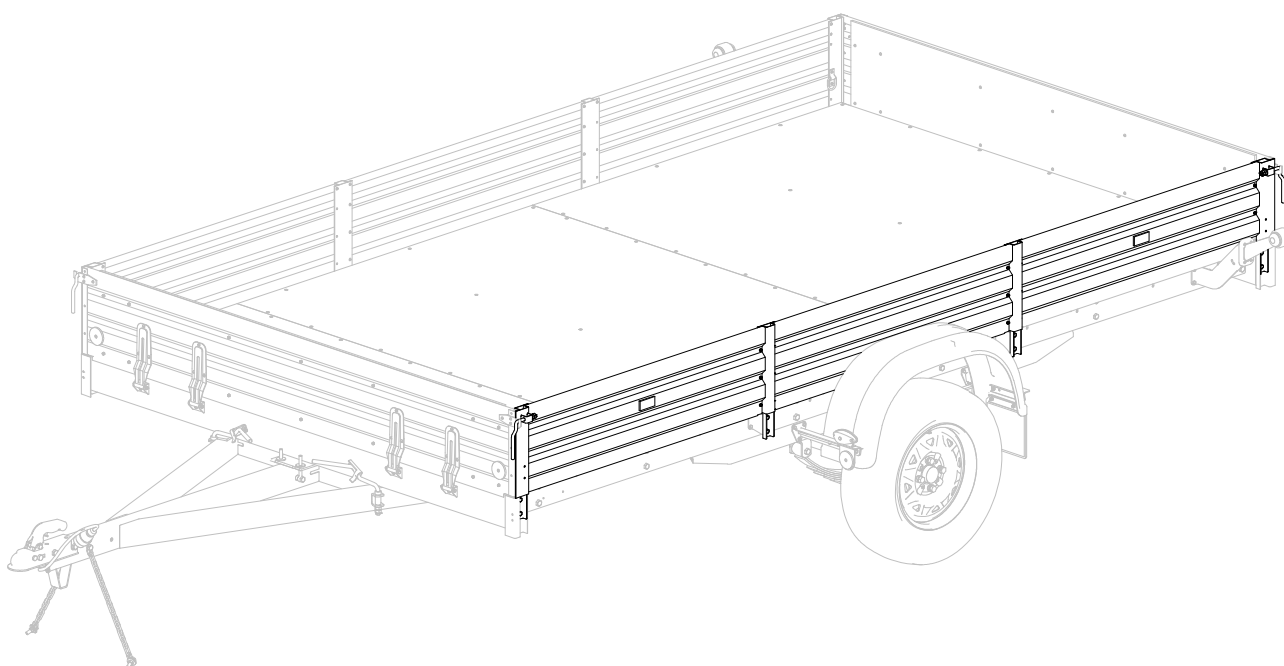

ПАСПОРТ МЗСА 3906.0347 ПС
(редакция от 24.08.2018 г.)

БОРТ БОКОВОЙ В СБОРЕ МЗСА 3906.0347

Для прицепов МЗСА
817718.012, 817719.012,
817736.012, 831132.111,
831133.111, 831134.111



Масса брутто – 16кг

Размеры в упакованном виде – 122см*40см*9см

Общество с ограниченной ответственностью
«МОСКОВСКИЙ ЗАВОД СПЕЦИАЛИЗИРОВАННЫХ АВТОМОБИЛЕЙ»
107370, Москва, Открытое шоссе, д.12, стр.1

1 Вниманию покупателя!

1.1 Борт боковой в сборе МЗСА 3906.0347 (далее – изделие) предназначен для установки на прицепы производства ООО «МЗСА» моделей МЗСА 817718, 817719, 817736 исполнением .012; МЗСА 831132, 831133, 831134 исполнением .111.

1.2 Установка изделия производится только квалифицированным персоналом официальных представителей ООО «МЗСА».

1.3 При покупке изделия необходимо проверить соответствие комплекта поставки перечню, указанному в пункте 2 настоящего паспорта.

2 Комплект поставки

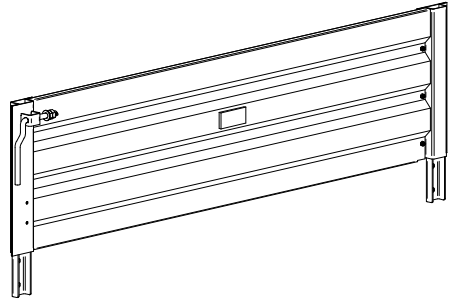
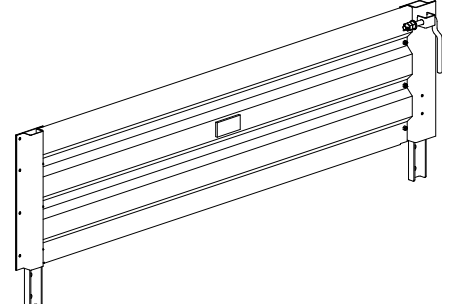
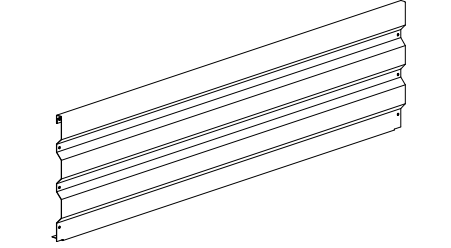
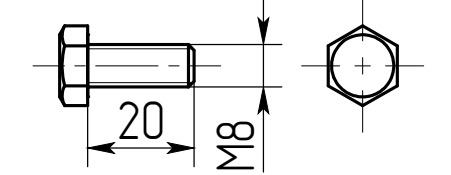
Поз.	Наименование	Эскиз	Кол-во
1	Борт боковой секция левая 1042.49.01.310 Комплектация (в сборе с элементами крепления): борт, отражатель оранжевый, стойка левая, стойка промежуточная, ручка, петля крепления груза.		1
2	Борт боковой секция правая 1042.49.01.350 Комплектация (в сборе с элементами крепления): борт, отражатель оранжевый, стойка правая, стойка промежуточная, ручка, петля крепления груза.		1
3	Борт 17Э 832310.034-03.01.002		1
4	Болт М8-6g×20.58.0115 ГОСТ 7798-70		8

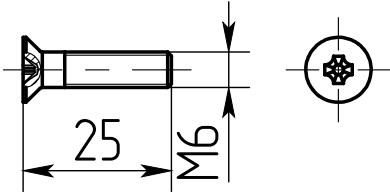
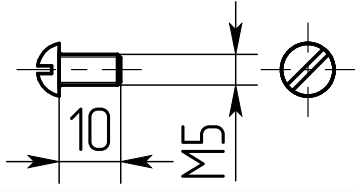
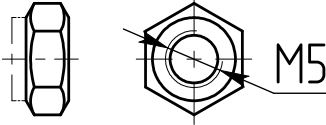
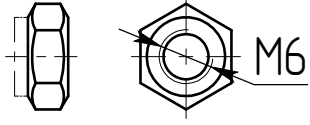
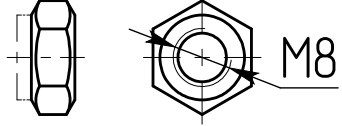
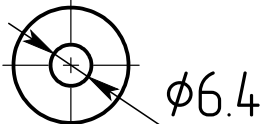
5	Винт В2.М6-6g×25.58.0115 ГОСТ 17475-80		6
6	Винт В.М5-6g×10.58.0115 ГОСТ 17473-80		8
7	Гайка DIN 985 М - 5 - 5		8
8	Гайка DIN 985 М - 6 - 5		6
9	Гайка DIN 985 М - 8 - 5		8
10	Шайба 6.01.0115 ГОСТ 6958-78		6

Изготовитель постоянно ведет работу по совершенствованию продукции, поэтому некоторые изменения компонентов изделия могут быть не отражены в настоящем паспорте.

3 Правила длительного хранения и срок службы

До установки изделие следует хранить в сухих проветриваемых помещениях и беречь от атмосферных осадков.

Срок службы изделия - 5 лет с даты изготовления (см. пункт 6 настоящего паспорта).

4 Сведения об утилизации.

Вышедшее из эксплуатации изделие подлежит сдаче в металлолом в установленном порядке.

5 Гарантийные обязательства

Гарантийный срок эксплуатации изделия двенадцать месяцев со дня продажи, но не более двух лет с даты изготовления (см. пункт 6 настоящего паспорта), при соблюдении условий хранения и эксплуатации в соответствии с руководством по эксплуатации прицепа.

6 Свидетельство о приёмке

Изделие изготовлено в соответствии с действующей технической документацией и признано годным к эксплуатации.

Дата изготовления _____
(число, месяц, год)

Представитель ОТК

(подпись)

(Фамилия, И.О.)

Место штампа
ОТК