



ПАСПОРТ МЗСА 3906.0099 ПС  
(редакция от 24.09.2018 г.)

**КОМПЛЕКТ ОСИ**

**МЗСА 3906.0099**

Для прицепов МЗСА  
81771D.001-05, 81771D.101,  
81771D.103, 81771E.101, 81771E.103.

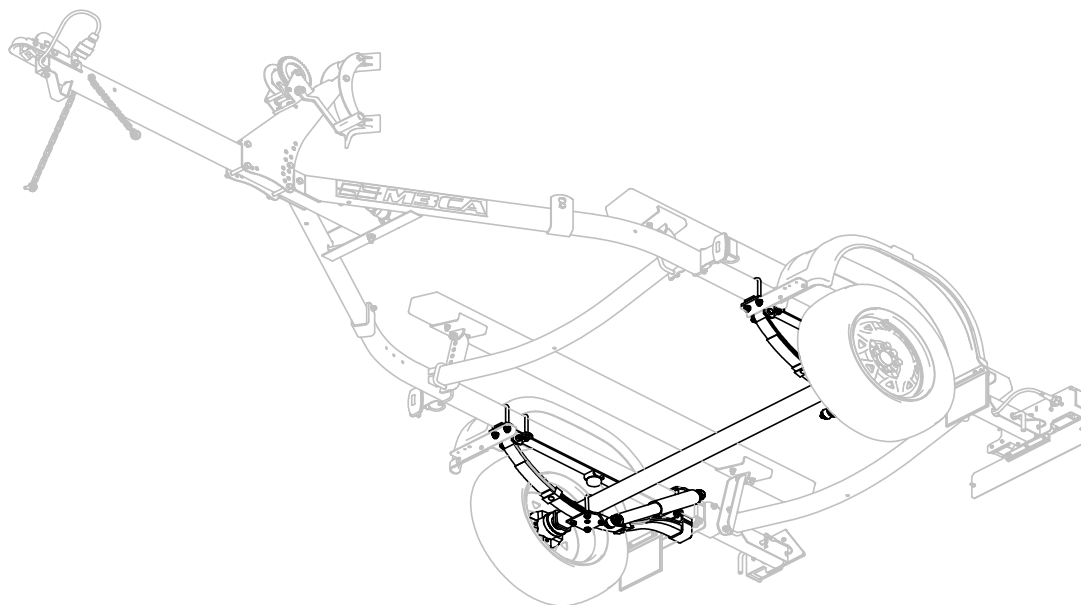

Масса брутто – 44 кг

Размеры в упакованном виде – 1853 мм\*440 мм\*140 мм

Общество с ограниченной ответственностью  
«МОСКОВСКИЙ ЗАВОД СПЕЦИАЛИЗИРОВАННЫХ АВТОМОБИЛЕЙ»  
107370, Москва, Открытое шоссе, д.12, стр.1

## 1 Вниманию покупателя!



1.1 Комплект оси МЗСА 3906.0099 (далее – изделие) предназначен для установки на прицепы производства ООО «МЗСА» моделей МЗСА 81771D, 81771E исполнением, 101; 103; МЗСА 81771D исполнением 001-05.

1.2 Установка изделия производится только квалифицированным персоналом официальных представителей ООО «МЗСА».

1.3 При покупке изделия необходимо проверить соответствие комплекта поставки перечню, указанному в пункте 2 настоящего паспорта.

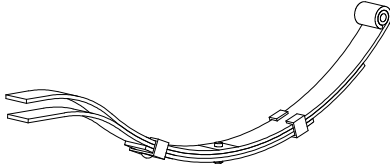
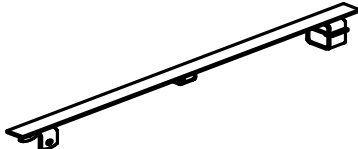
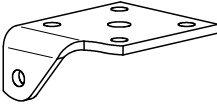
## 2 Комплект поставки.

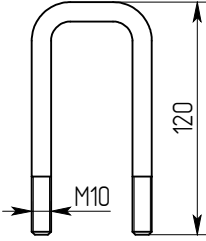
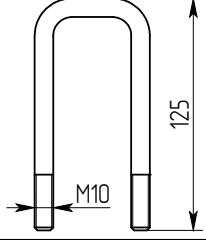
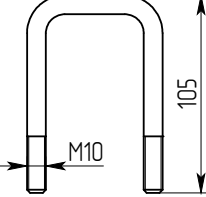
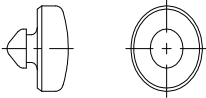
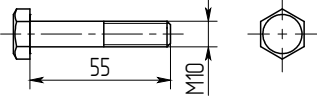
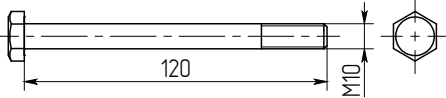
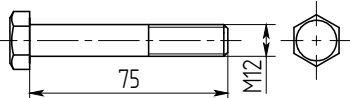
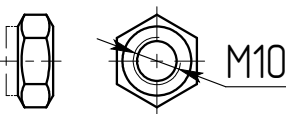
Поз.	Наименование	Эскиз	Кол-во
1	Ось Арт. 1298008 (паспорт производителя прилагается)		1
2	Рессора задняя 450604AL-2912012-10		2
3	Амортизатор задней подвески с деталями крепления в сборе 22.2915402-10		2
4	Опора 1Э 81771D.001-07.05.300		2
5	Накладка 81771B.101-07.05.336		2
6	Накладка 81771D.001-07.05.065-06		8
7	Накладка 817710.101-07.05.061		1
8	Накладка 817710.101-07.05.061-01		1

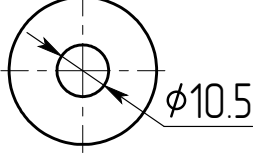
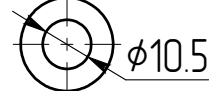
9	Стремянка 81771D.001-07.05.075-14		2
10	Стремянка 81771D.001-07.05.075-15		2
11	Стремянка 81771E.001-07.05.075-11		4
12	Буфер 17Э 817711.001-07.07.011		2
13	Болт M10-6g×55.58.0115 ГОСТ 7798-70		4
14	Болт M10-6g×120.58.0115 ГОСТ 7798-70		8
15	Болт M12-6g×75.58.0115 ГОСТ 7798-70		2
16	Гайка DIN 985 М - 10 - 5		28
17	Гайка DIN 985 М - 12 - 5		2
18	Шайба 10.01.0115 ГОСТ 6958-78		4
19	Шайба С.10.01.0115 ГОСТ 11371-78		4

*Изготовитель постоянно ведет работу по совершенствованию продукции, поэтому некоторые изменения компонентов изделия могут быть не отражены в настоящем паспорте.*

### 3 Операции по установке комплекта.

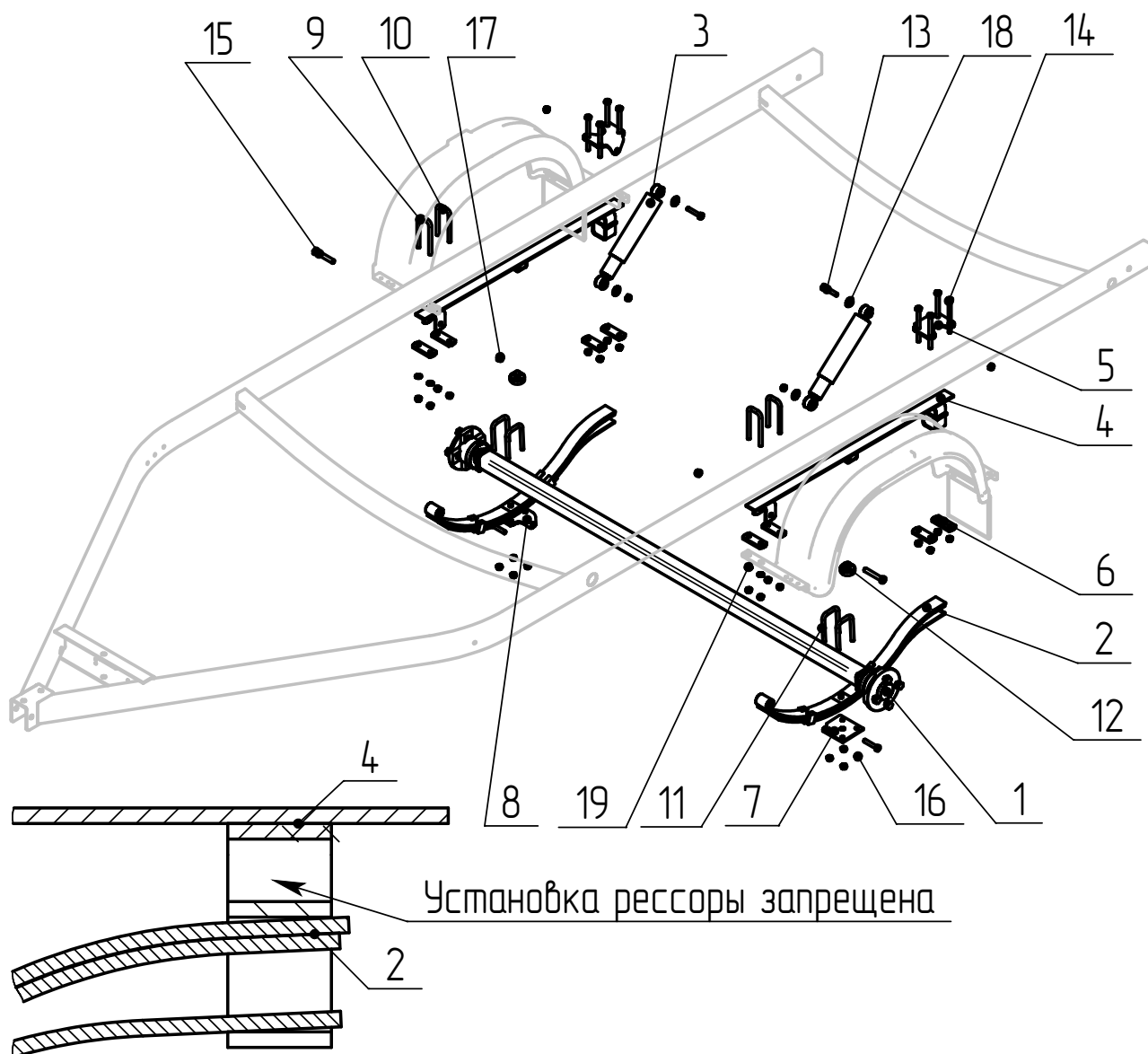

Гайки крепления накладок затягивать при полной массе прицепа. Момент затяжки 3,5...4,2 кгс\*м. При затяжке гаек крепления ушек рессор обеспечить зазоры между боковыми поверхностями рессор и внутренними поверхностями кронштейнов 0,25...1 мм. Момент затяжки не контролируется. Повторное завинчивание самопорящейся гайки не допускается – применять новую.

#### **4 Правила длительного хранения и срок службы.**

До установки изделие следует хранить в сухих проветриваемых помещениях и беречь от атмосферных осадков.

Срок службы изделия - 5 лет с даты изготовления (см. пункт 7 настоящего паспорта).

#### **5 Сведения об утилизации.**

Вышедшее из эксплуатации изделие подлежит сдаче в металлолом в установленном порядке.

#### **6 Гарантийные обязательства.**

Гарантийный срок эксплуатации изделия двенадцать месяцев со дня продажи, но не более двух лет с даты изготовления (см. пункт 7 настоящего паспорта), при соблюдении условий хранения и эксплуатации в соответствии с руководством по эксплуатации прицепа.

#### **7 Свидетельство о приёмке.**

Изделие изготовлено в соответствии с действующей технической документацией и признано годным к эксплуатации.

Дата изготовления \_\_\_\_\_

(число, месяц, год)

Представитель ОТК \_\_\_\_\_

(подпись)

\_\_\_\_\_ (Фамилия, И.О.)

Место штампа  
ОТК