



Fitting Instructions

TOWBAR
For VW TRANSPORTER /
CARAVELLE(T5)

VW68Q

For models produced from 2011 To guarantee an optimal fit of the bumper it is necessary to mount - 1 x plastic rail 7H0 807 723 - 8 x gasket 357 853 586 B - 8 x clip 701 867 299

MATERIALS

A	1	Cross Bar with European facing to 94/20/EC A50-1
B	1	Flip up electrical Kit
D	4	M12 x 45 x 1.75, Lock Washers and Flat Washers (40mm O.D.) and Special Nut Retainers with Square T Nuts
E	2	M12 x 40 x 1.75, Nyloc Nuts and Flat Washers (40mm O.D.)
F	2	Nut Insert plates

FITTING

1. Remove bumper, "LIFT DOOR TYPE" (remove light clusters and push in clips beneath, remove painted rear quarter panels and panel beneath to release top of bumper). "TWIN DOOR TYPE" (remove plastic cover below door hinge and push in studs beneath). Remove 2 torx head screws around each wheel arch, 1 behind arch trim, remove push-in clips along lower edge of bumper.) Lower spare wheel and remove plastic undertray to reveal existing mounting holes in chassis.
2. **If Metallic bumper beam installed:** Remove and discard bumper beam from rear panel and refit fitting bolts to rear panel.
If Plastic bumper beam installed (T5 my. 2011- / T6): Remove bumper beam and cut according to sketch (X) shown. Refit plastic beam to rear panel. (Note: It is also possible to order from your dealer original VW bumper support for towbar use: 1x rail 7H0 807 723, 8x gasket 357 853 586B and 8x clip 701 867 299).
3. Insert Cross Bar (A) and secure using rearmost Bolts (E)
4. Assemble Special Cage Nuts as shown (PAGE 2) and insert inside chassis, attach using Bolts (D) with flat washers.
5. **Fully Tighten Bolts** and Refit bumper, **taking care not to trap or damage reversing sensor/wires.**
6. Refit undertray and spare wheel etc.

Note: This towbar must be used with Class A50-1 or A50-X towball dimensionally Conforming to A50-1 with a 'D' and 'S' value



Notice de Montage

Atelage W68Q
Pour VW TRANSPORTER / CARAVELLE (T5)
Pour les modèles d'après 2011, un support de pare-chocs en mousse peut être ajouté.
1 x plastic rail 7H0 807 723 - 8 x gasket 357 853 586 B - 8 x clip 701 867 299

Désignation

A	1	Traverse principale conforme à la norme Européenne 94/20/EC A50-1
B	1	Plaque électrique escamotable
D	4	Boulons M12 x 45 x 1.75, rondelles frein et rondelles plates (Ø40mm) et écrous prisonnier Witter
E	2	Boulons M12 x 40 x 1.75, écrous Nyloc et rondelles plates (Ø 40mm)
F	2	Platines pour écrous prisonnier

Montage

1. Démontez le pare-chocs, "Pour coffre type hayon" (démontez les feux et les agrafes situés dessous les feux, enlever les panneaux latéraux peints positionnés sous les feux afin de libérer la partie supérieure du pare-chocs). "Pour double porte battante" (enlever le couvercle en plastique situé au niveau du pied de porte et enlever les agrafes). Enlever les 2 vis torx de chaque passage de roue, 1 derrière les pare-boue et enlever les agrafes situées sur l'arête inférieure du pare-chocs.) Démontez et disposez de la traverse de pare-chocs. Si des renforts d'extrémité du châssis sont installés, démontez les (ils ne seront pas remontés). Abaissez la roue de secours et démontez le carter en plastique pour accéder aux points de fixation de l'attelage.
2. **Si la traverse de pare-chocs métallique est installée:** Démontez et disposez de la traverse de pare-chocs. Repositionnez la visserie sur le véhicule.
Si la traverse de pare-chocs en plastique est installée: (T5 2011- / T6): Démontez la traverse de pare-chocs et découpez-la comme illustré ci-dessous sur le schéma (X). repositionnez la traverse sur le véhicule. (Remarque: il est aussi possible de commander chez votre concessionnaire VW un support de pare-chocs: 1x support 7H0 807 723, 8x joint 357 853 586B et 8x clips 701 867 299).
3. Insérer la traverse principale (A) et fixer-la à l'aide de la visserie la plus en arrière (E)
4. Assembler les écrous prisonnier comme indiqué (PAGE 2) et insérer les dans les longerons, et fixer les à l'aide de la visserie (D) et des rondelles plates.
5. **Serrer toute la visserie au couple de serrage recommandé** et remonter le pare-chocs, **en prenant garde de ne pas pincer le faisceau de radar de recul.**
6. Remonter le carter inférieur et la roue de secours etc.

Veillez vous reporter aux données techniques du véhicule pour les limites de masse tractable et du poids admis sur la boule, **lesquelles sont à observer.**

Couple de serrage recommandé: Boulons classe: M12 - 80 Nm

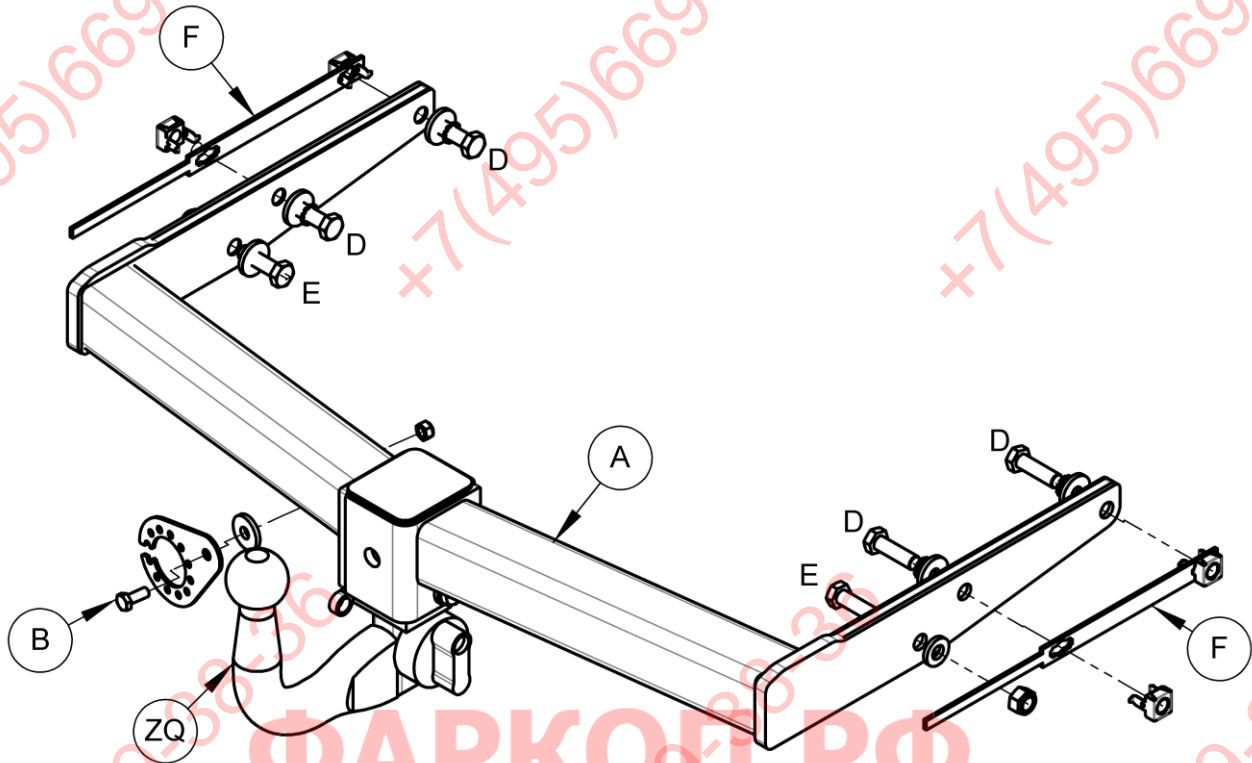

(X)

+7 (495) 669-38-36

~20mm

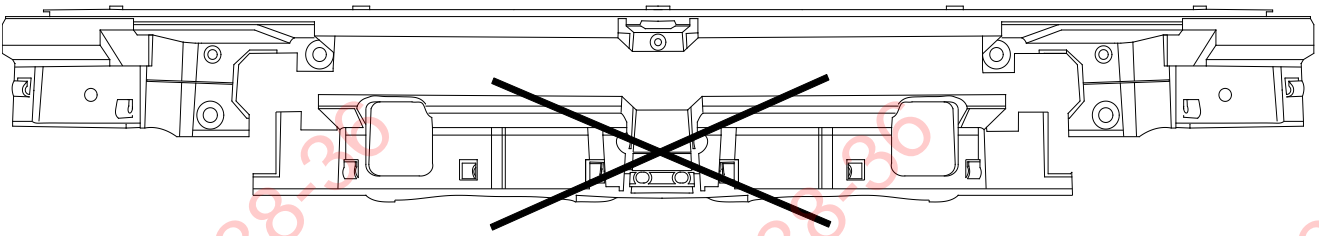
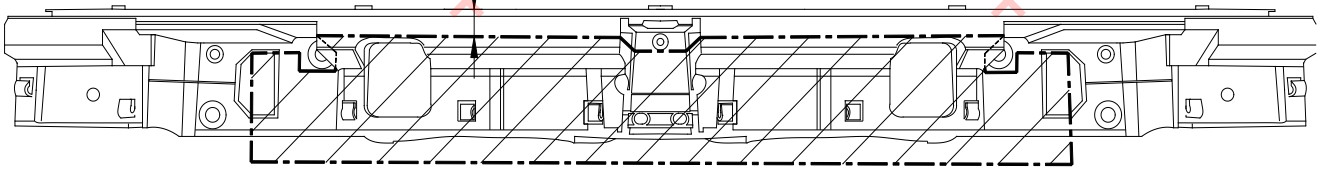

W0001VW68Q-FIT\$011101170000