



M8x40 - 1ks
M10x30 - 6ks
M12x30 - 4 ks
M12x70 - 2ks
(M12x19 - 4ks)



M8 - 1ks
M10 - 8ks
M12 - 6ks



PP10 - 8ks
PP12 - 6ks



P8 - 1ks
P10 - 4ks



P10 - 2ks



1ks

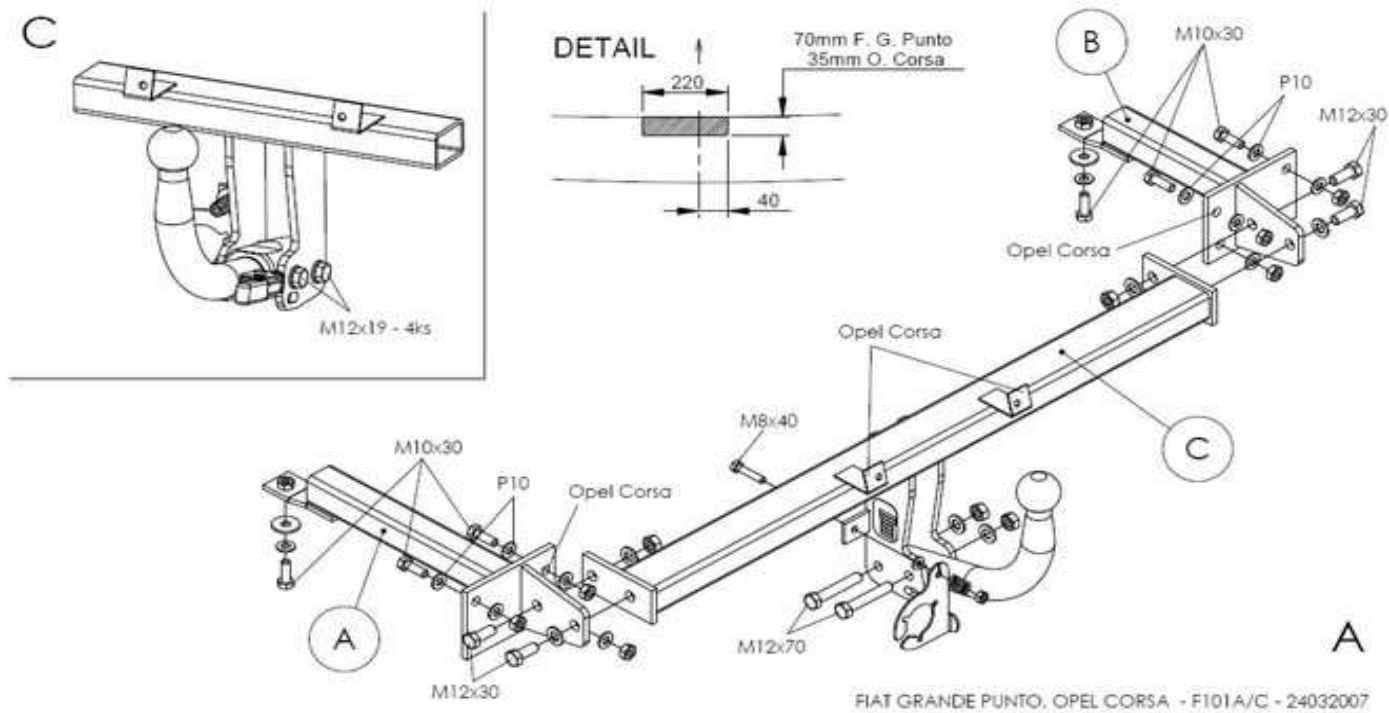

NÁVOD NA MONTÁŽ:

F1015

1. Demontujte zadné svetlá, poznávaciu značku (len Corsa). 2. Demontujte zadný plastový nárazník a kovovú výstuhu nárazníka. 3. Ťažné zariadenie montujte po častiach podľa obrázka. Najprv k pozdĺžnym nosníkom priskrutkujte zľahka postranné konzoly A, B, na ktoré následne prichytíte rám C. Ťažné zariadenie vzhľadom na voľné uloženie ustavte do správnej polohy a všetky skrutkové spoje utiahnite krútiacim momentom podľa tabuľky. 4. Elektroinštaláciu zapojte podľa návodu. 5. Skontrolujte správnosť pripojenia elektroinštalácie. 6. Demontujte spojovaciu guľu. 7. Vyrežte vybranie v podhlade nárazníka podľa obrázka - DETAIL. 8. Namontujte späť zadný plastový nárazník bez kovovej výstuhy, ktorú nahrádza rám ťažného zariadenia. 9. Prevedte spätnú montáž ďalších demontovaných častí. 10. Namontujte spojovaciu guľu. Dotiahnite skrutkové spoje spojovacej guľe (držači spojovacej guľe) krútiacim momentom podľa tabuľky.

FITTING INSTRUCTIONS:

1. Remove the rear lights, the license plate (only Corsa). 2. Remove the rear plastic bumper and the metal bumper reinforcement. 3. Install the tow-bar in parts as shown in the picture. First, screw the A, B side consoles freely onto the longitudinal bars and then join the C frame to these consoles. Put the tow-bar to an appropriate position with regard its clearance fit and torque the screw connections as shown in the table. 4. Connect the electrical installation as described in the instructions for use. 5. Make sure the electrical installation is properly connected. 6. Remove the linkage ball. 7. Cut a cavity in the bumper bottom as shown in the picture - DETAIL. 8. Replace the rear plastic bumper without the metal reinforcement, which will be replaced by the tow-bar frame. 9. Reassemble any removed parts. 10. Fit the linkage ball. Make sure the screws of the linkage ball (holder of the linkage ball) are tightened to the torque shown in the table.

DÔLEŽITÉ UPOZORNENIA:

- V miestach stykových plôch sa musí odstrániť pružná ochrana karosérie vozidla.
- Vŕtané otvory treba ošetriť antikoróznou hmotou.
- Použite len dodaný spojovací materiál v predpísanej triede kvality.
- Elektrické zariadenie sa namontuje podľa podmienok prevádzky cestných vozidiel na pozemných komunikáciách.
- Údaj S o maximálnom zvislom zaťažení na guľu je uvedený na výrobnom štítku ťažného zariadenia.
- Na ťažnom zariadení nie je možné nič upravovať ani meniť.
- Pred ukončením montáže je nutné prekontrolovať všetky spoje podľa tabuľky uťahovacích momentov!
- V prípade akýchkoľvek nejasností je nutné obrátiť sa na výrobcu ťažného zariadenia.
- Výrobca nenesie zodpovednosť za škody spôsobené nesprávnym použitím výrobku.

IMPORTANT ATTENTIONS:

- Remove insulating material on a car body in grips and joints of a coupling device with a car body.
- Put the anticorrosive substance on the drilled holes.
- Use supplied mechanical strength jointing material.
- Wiring of a coupling device must be up to a standard and car maker requirements.
- Statement S about the maximum vertical ball duntake is printed on the tow bar label.
- On the tow bar is no modification possible
- Check all the joints, look in the table of the spining moments, before finishing the montage!
- Contact the tow bar marker with any questions.
- The manufacturer is not responsible for the damages caused by wrong using on the product.

Tabuľka uťahovacích momentov skrutkových spojov pevnosti 8.8 / Table of specified torque and hardenss settings 8.8

M6 - 9,5Nm, M8 - 23Nm, M10 - 46Nm, M10x1,25 - 49Nm, M12 - 79Nm, M12x1,25 - 87Nm, M12x1,5 - 83Nm, M14 - 125Nm, M16 - 195Nm