

#### IV. Правила безопасной эксплуатации

- Устанавливайте багажник строго соблюдая рекомендации данной инструкции.
- Максимальная скорость движения автомобиля с установленным багажником — 130 км/ч.
- Максимальная скорость движения автомобиля с нагруженным багажником — 100 км/ч.
- Максимальная скорость вхождения в 90° поворот с нагруженным багажником — 20 км/ч.
- Максимально допустимый вес размещаемого на багажнике груза — 70 кг.
- Перед загрузкой багажника ознакомьтесь с рекомендациями производителя автомобиля, касающимися допустимой нагрузки на рейлинг. Обычно, вес груза не должен превышать 50 кг. Помните: вес самого багажника — 5кг.
- Убедитесь, что перевозимый груз надёжно зафиксирован на багажнике. Вес груза, размещённого на багажнике, должен быть равномерно распределён, а центр тяжести должен находиться как можно ниже.
- Следует с особой осторожностью относиться к перевозке листовых грузов (например, листы ДСП, ЦСП, фанеры):
  - габаритные размеры листов не должны выходить за габаритные размеры багажника более чем на 30см в продольном направлении автомобиля и на 15 см в поперечном направлении автомобиля.
  - площадь листа не должна превышать 1,5 м<sup>2</sup>.
  - средняя скорость ветра во время транспортировки не должна превышать 8 м/с
  - макс. допустимая масса листового груза, размещённого на багажнике — 20 кг.
  - рекомендуемая макс. скорость движения автомобиля с листовым грузом на багажнике не более 40 км/ч.
- Во время продолжительных поездок, в условиях нормального дорожного покрытия раз в 2 часа проверяйте надёжность установки багажника. При ухудшении качества дорожного покрытия уменьшайте интервалы проверки установки багажника. При движении с багажником щели между элементами багажника и элементами кузова автомобиля забиваются дорожной пылью, поэтому раз в две недели снимайте багажник и очищайте места крепления. Помните:
  - Скорость движения всегда следует выбирать с учётом перевозимого груза и фактических условий поездки, например: типа и качества дороги, силы и направления ветра, интенсивности движения и существующих ограничений скорости.
  - Общая высота автомобиля с установленным на него багажником увеличивается.
  - Характеристики управляемости нагруженного автомобиля изменяются.
  - При следовании с грузом, размещённым на багажнике, не совершайте резких перестроений и торможений - это может привести к повышению нагрузок на элементы крепежа, смещению груза и созданию аварийной ситуации.
- Использование автоматической мойки при установленном багажнике ЗАПРЕЩЕНО.

## Багажник для установки на автомобильные рейлинги (продольные дуги)

### Инструкция по использованию багажника

- I. Назначение
- II. Состав
- III. Сборка и установка
- IV. Меры безопасности



#### I. Назначение

Багажник этого типа предназначен для установки на все типы рейлингов (продольные дуги), удовлетворяющих приведённым далее требованиям, с целью перевозки разнообразных грузов, а также установки дополнительного оборудования и аксессуаров. Багажник на рейлинги имеет запас прочности, составляющий не менее 75 кг динамической нагрузки, однако, перед использованием багажника необходимо ознакомиться с техническим формуляром автомобиля и определить предельную нагрузку на рейлинги, рекомендованную производителем автомобиля. Как правило, она не превышает 50 кг.

Изделие устанавливается на стандартные рейлинги с двумя или несколькими опорами.

### Требование к рейлингам:

1. Расстояние от верхнего края рейлинга до крыши автомобиля не менее 55 мм.

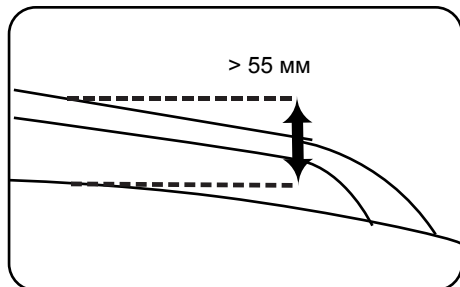

2. Габаритные размеры рейлингов:

- Рейлинги треугольного или трапециевидного сечения:  
Максимальная высота не более 35 мм.  
Максимальная ширина не более 50 мм.

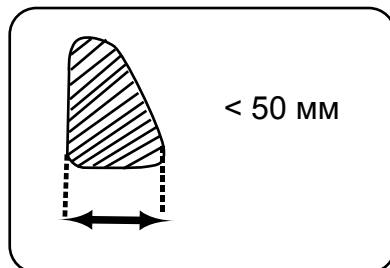
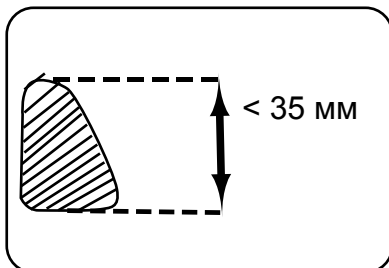

- Интегрированные рейлинги

- Рейлинги круглого сечения:  
Диаметр рейлинга не более 50 мм.

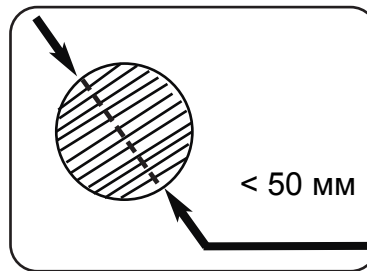
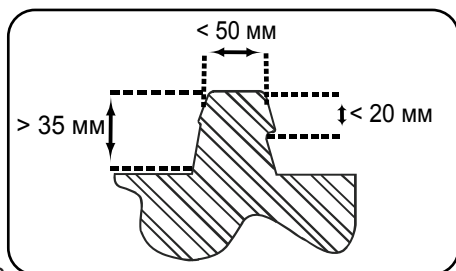

2

5. Вставьте отрезанную часть линейки в паз до упора. Поставьте на дугу опору. Прodelайте то же самое с остальными опорами.

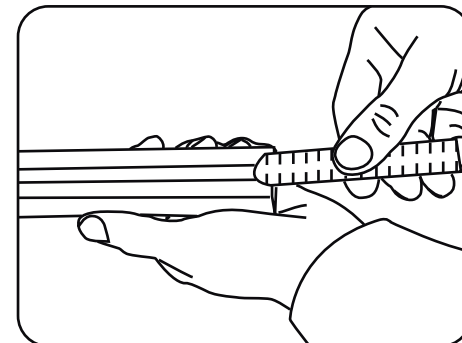

6. Вставьте в пазы дуг пластиковые линейки и отрежьте их с таким расчетом, чтобы остался свободным паз глубиной 1,5 см.

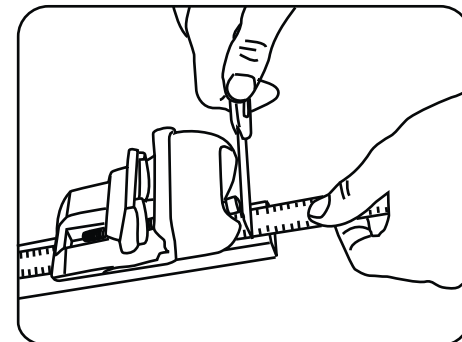

7. Вставьте торцевые заглушки.

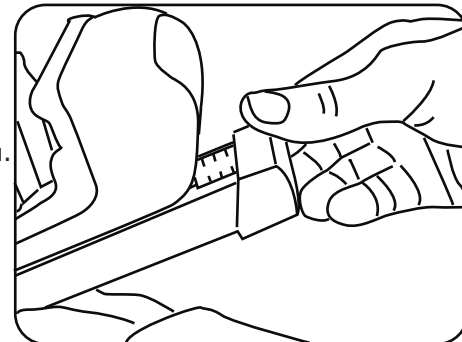

8. Поставьте собранные дуги с опорами на рейлинги, затяните винты опор.

9. Поставьте крышки и закройте их на секретный замок.

10. Проверьте надёжность установки багажника.

Для снятия багажника ослабьте винты опор и выведите прижимы из зацепления с рейлингами.

7

2. Для фиксации местоположения опор на дугах, с помощью Г-образного ключа из комплекта подтяните винты опор.  
Момент затяжки винта 4,5 Нм

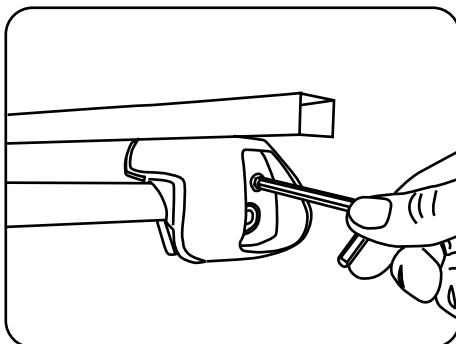

3. Сделайте отметки на дугах по линии окончания резиновых подушек опор.  
Ослабьте винты и снимите опоры с дуг.  
Замерьте глубину пазов до отметок (S).

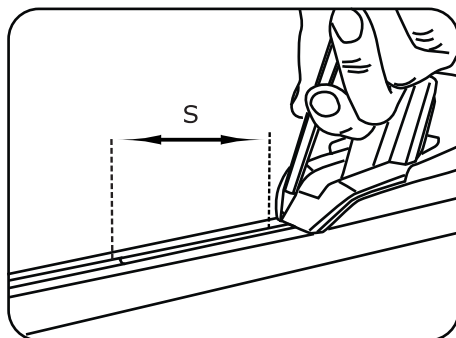

4. Отмерьте указанное расстояние на пластиковых линейках. Отрежьте линейки.

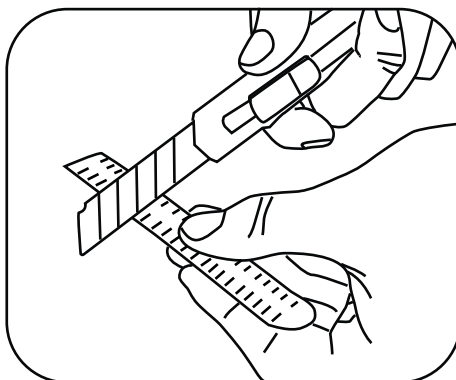

## II. Состав опоры багажника

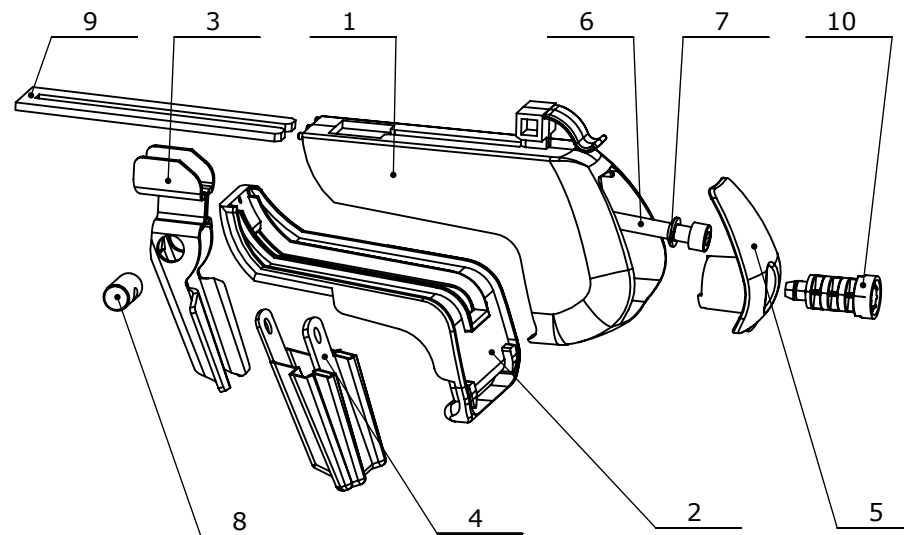

№	Наименование
1	Корпус опоры
2	Подушка опоры
3	Кронштейн прижимной
4	Подушка кронштейна прижимного
5	Крышка
6	Винт
7	Шайба сферическая
8	Гайка цилиндрическая
9	Планка
10	Замок

### III. Сборка и установка

Для установки багажника необходим:

- 1) один комплект опор (4 шт.);
- 2) один комплект поперечных дуг (2 шт.) прямоугольного (п/у) или аэродинамического (а/д) сечения.

Чтобы правильно подобрать дуги по длине, необходимо измерить расстояние между рейлингами в предполагаемых местах установки по внешнему краю:

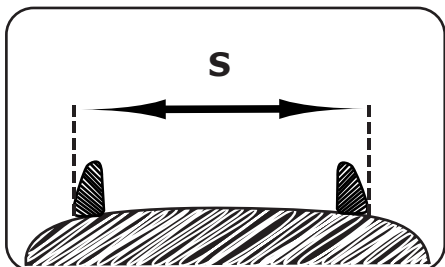

После замера с помощью таблицы выберите требуемые Вам дуги.

Расстояние S, см.		Длина поперечных дуг, см	Артикул поперечных дуг	
мин., см	макс., см		п/у	а/д
74	102	110	30.8725	30.8827
90	118	126	30.8726	30.8828
114	142	150	30.8718	30.8819

#### Последовательность сборки

1. С помощью пластикового ключа откройте секретный замок поворотом на ¼ оборота против часовой стрелки.

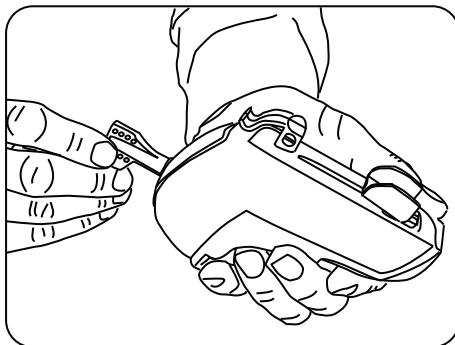

2. Откройте крышку опоры, слегка поддев её снизу.

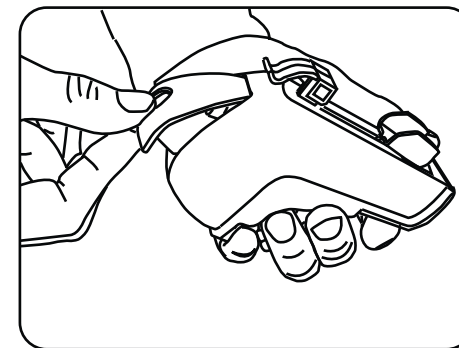

3. Соедините опору с поперечной дугой. Для этого в паз дуги вставьте верхнюю часть прижима и передвиньте опору по дуге на 10-15 см.

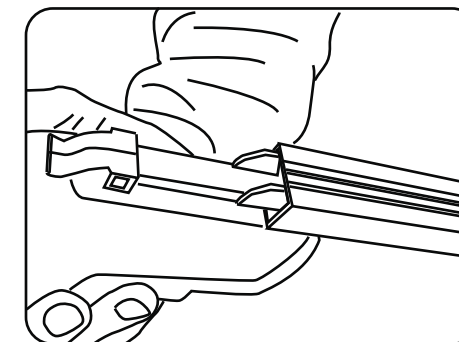

#### Последовательность установки

1. Разместите собранные поперечины с опорами на рейлингах и при необходимости выровняйте их.

