



Производитель гарантирует, что данное изделие по используемым материалам, применяемой технологии производства и другим показателям соответствует образцам, прошедшим испытания на прочность и отвечает общим техническим требованиям по ГОСТ Р 41.55-2005. Во избежание возможных ошибок, перед установкой внимательно ознакомьтесь с инструкцией по монтажу и возможностью применения данного ТСУ к Вашему автомобилю.

## **ПОРЯДОК МОНТАЖА**

- Демонтировать буксировочные петли.
- Установить боковые кронштейны к лонжеронам шасси, используя метизы согласно схеме установки, окончательно не затягивая.
- Установить ТСУ между его боковыми кронштейнами, закрепить его болтами М12х45.
- Установить шар и кронштейн розетки.
- Выставить ТСУ по центру и затянуть все болты и гайки (М12—79Nm; М14—125Nm).
- Выполнить электромонтаж сигнализации.
- Установку ТСУ производить только в специализированных мастерских.

## **СХЕМА МОНТАЖА ТСУ**

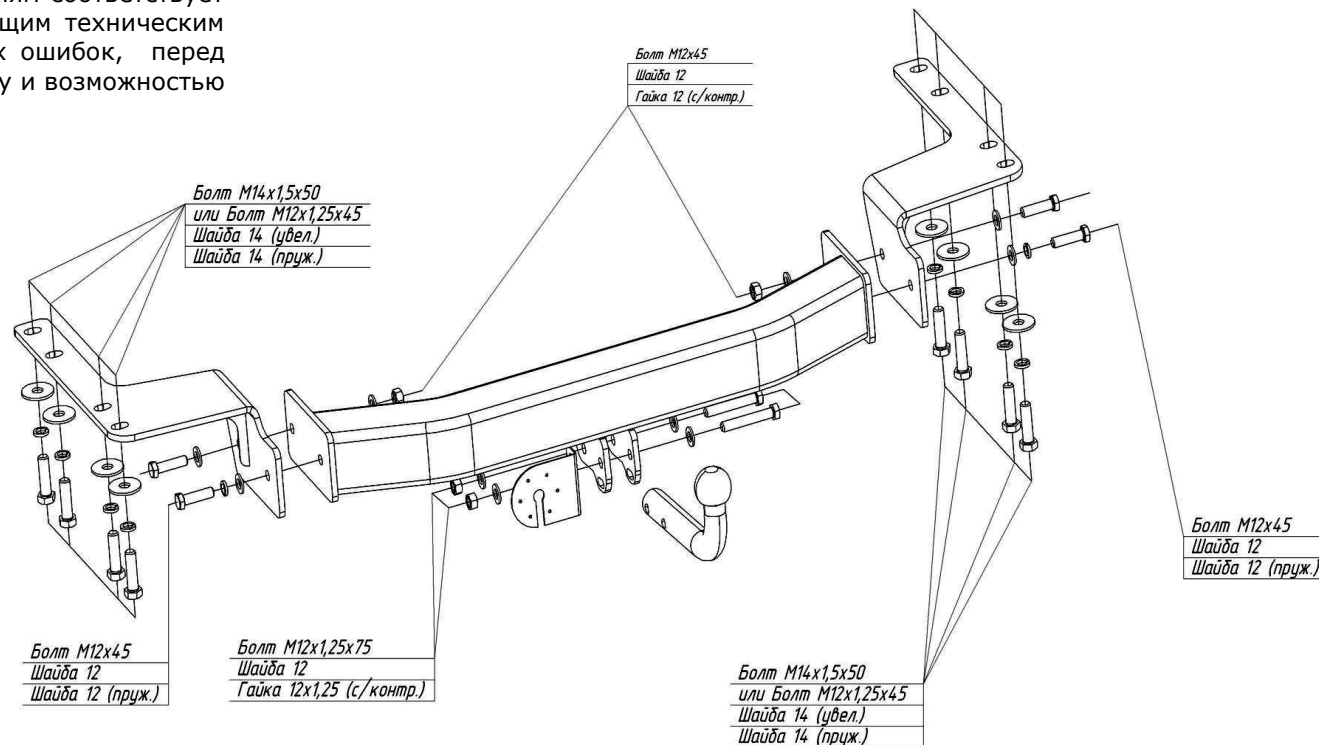

<b>Комплектность изделия</b>	
Балка ТСУ	1 шт.
Кронштейн правый	1 шт.
Кронштейн левый	1 шт.
Коробка упаковочная	1 шт.
Упаковка полиэтиленовая	1 шт.

<b>Коробка упаковочная</b>	
Болт М12х1.25х75	2 шт.
Болт М12х1.25х45	8 шт.
Болт М12х45	4 шт.
Болт М14х1.5х50	8 шт.
Гайка М 12х1.25 (с/контр.)	2 шт.
Гайка М 12 (с/контр.)	2 шт.
Шайба 12 (пруж.)	6 шт.
Шайба 12	10 шт.
Шайба 12 (увелич.)	4 шт.
Шайба 14 (увелич.)	8 шт.
Шайба 14 (пруж.)	8 шт.
Шар VН 0800	1 шт.
Защитный колпачок (хромированный)	1 шт.
Кронштейн розетки (нержавейка)	1 шт.
Комплект электрики БАФ-0180	1 шт.
Инструкция по монтажу	1 шт.