

Общество с ограниченной ответственностью  
«МОСКОВСКИЙ ЗАВОД СПЕЦИАЛИЗИРОВАННЫХ АВТОМОБИЛЕЙ»

**БАГАЖНИК 1203**  
**МЗСА**  
**3950.0012.000**

РУКОВОДСТВО ПО ЭКСПЛУАТАЦИИ  
МЗСА 3950.0012.000 РЭ

**Совместим с прицепами МЗСА  
817701 и 817730 исп.012.**

Масса - 11 кг

Размеры в упакованном виде - 141см\*13см\*7см

## 1 Понятия, термины и определения

В настоящем руководстве использованы понятия, установленные Федеральным законом «О техническом регулировании», термины, указанные в Техническом регламенте о безопасности колесных транспортных средств (ТРОБКТС), а также применены следующие термины:

«**эксплуатирующая сторона**» - собственник багажника 1203 (далее по тексту - багажник) и/или лица, от имени собственника владеющие, пользующиеся и распоряжающиеся багажником на законных основаниях;

«**продавец**» - юридическое лицо или индивидуальный предприниматель, осуществивший продажу багажника;

«**изготовитель**» - Общество с ограниченной ответственностью «Московский завод специализированных автомобилей» (далее по тексту - ООО «МЗСА»);

«**третьи лица**» - эксплуатирующая сторона, продавец багажника (кроме изготовителя);

«**гарантийный ремонт**» - комплекс работ (операций) по устранению дефектов, возникших в период гарантийного срока эксплуатации багажника при соблюдении эксплуатирующей стороной правил хранения и эксплуатации багажника, изложенных в настоящем руководстве, и по восстановлению работоспособности багажника, осуществляемых без взимания дополнительной платы.

## 2 Вниманию покупателя !

2.1 При покупке багажника необходимо проверить комплект поставки (см.п.5).

2.2 Руководство по эксплуатации необходимо сохранять в течение всего срока службы багажника.

## 3 Введение

Багажник изготовлен в соответствии с ТУ 4525-005-34595938-2015.

Багажник предназначен для установки на прицеп МЗСА.

Багажник изготовлен в исполнении У1 по ГОСТ 15150-69 и рассчитан на эксплуатацию при температурах окружающего воздуха от минус 40 °С до плюс 40 °С, при относительной влажности до 80 % при плюс 20 °С и скорости ветра до 15 м/с. Конструкция багажника допускает его безгаражное хранение.

Багажник защищен от коррозии методом цинкования. Цинковое покрытие, выполняя функцию защиты металла от коррозии, также подвержено естественному старению и износу. Кроме того, в связи с обработкой автомобильных дорог противогололедными реагентами, защитное цинковое покрытие подвергается агрессивному химическому воздействию, что приводит к появлению бело-серого налета, изменению цвета покрытия или появлению серых пятен в местах окисления цинка.

Для обеспечения длительного срока службы защитного покрытия рекомендуется:

- при эксплуатации багажника в зимний период по дорогам, обработанным противогололедными реагентами, наносить перед каждой поездкой на наружные металлические поверхности багажника защитные составы для автомобилей в соответствии с инструкциями по их применению (например, силиконовую смазку-спрей);

- после каждой поездки, до высыхания грязи, багажник вымыть струей воды небольшого напора с использованием мягкой губки и применением автомобильных шампуней.



Изготовитель постоянно ведет работу по совершенствованию багажника, поэтому некоторые изменения компонентов багажника могут быть не отражены в настоящем руководстве.

#### 4 Технические характеристики

Максимальная масса груза	50 кг
--------------------------	-------

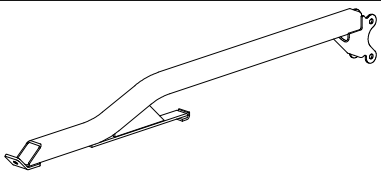
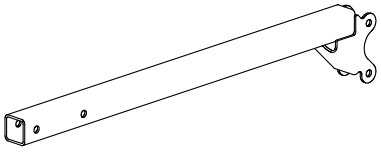
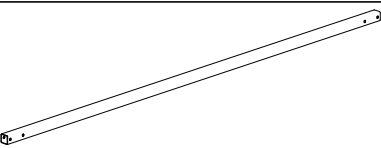
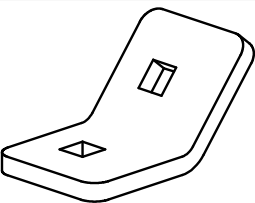
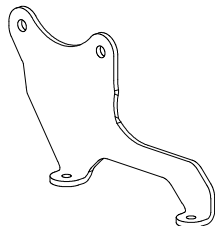
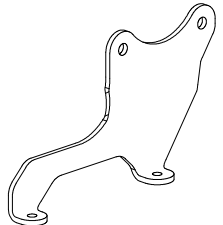
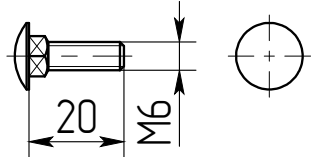
#### 5 Комплект поставки

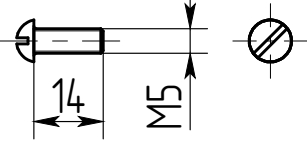
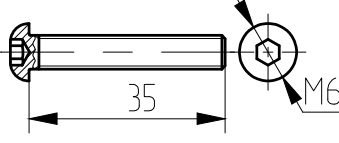
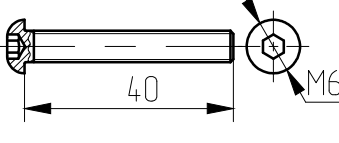
Поз.	Наименование	Эскиз	Кол-во
1	Стойка МЗСА 3950.0002.210		4
2	Стойка МЗСА 3950.0012.310		2
3	Труба МЗСА 3950.0002.111		3
4	Пластина МЗСА 3950.0002.222		4
5	Кронштейн МЗСА 3950.0012.321		2
6	Кронштейн МЗСА 3950.0012.321-01		2
7	Болт М6-6gx20.58.0115 ГОСТ 7802-81		4

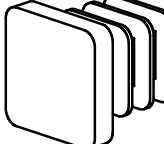
8	Винт В.М5-6gx14.58.0115 ГОСТ 17473-80		8
9	Винт М6-6gx35.0115-8.8 ISO 7380-83		12
10	Винт М6-6gx40.0115-8.8 ISO 7380-83		4
11	Гайка DIN 985 М-5-5		8
12	Гайка DIN 985 М-6-5		20
13	Заглушка внутренняя 25x 25 чёрная		6

## 6 Операции по установке багажника

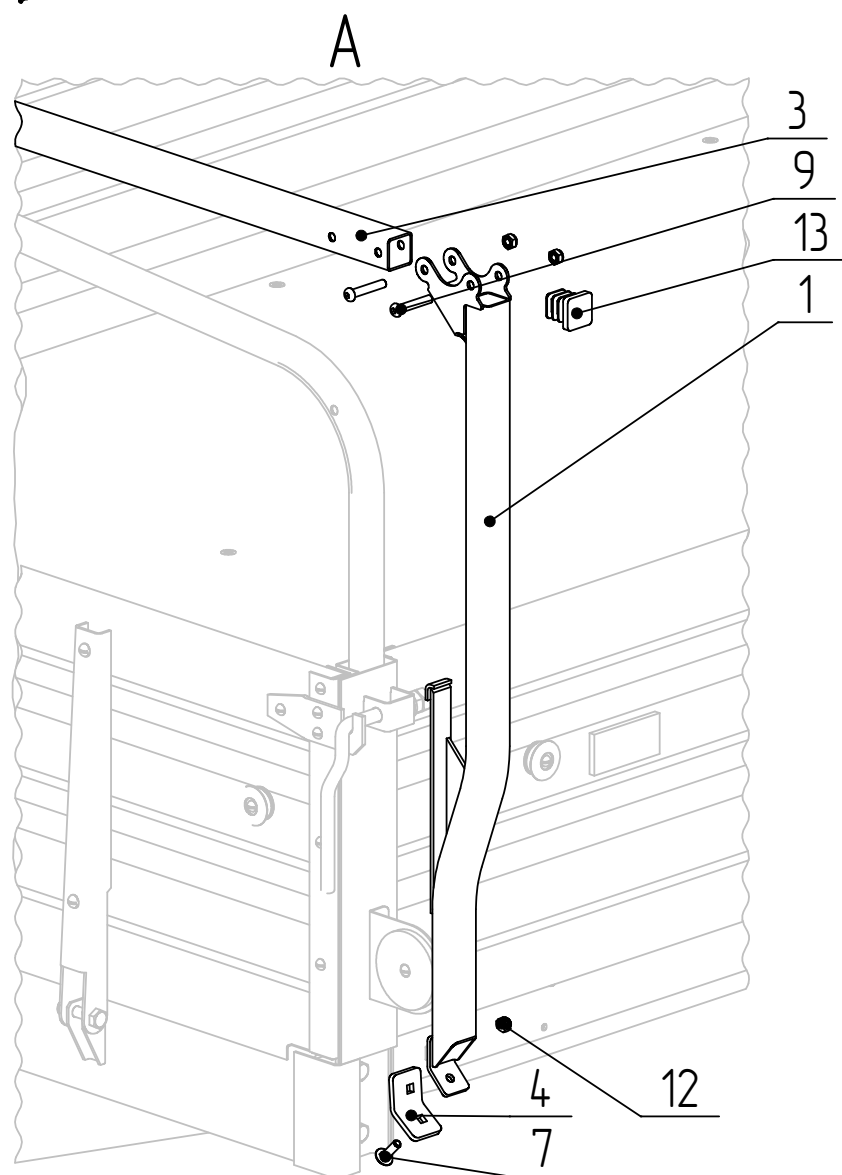
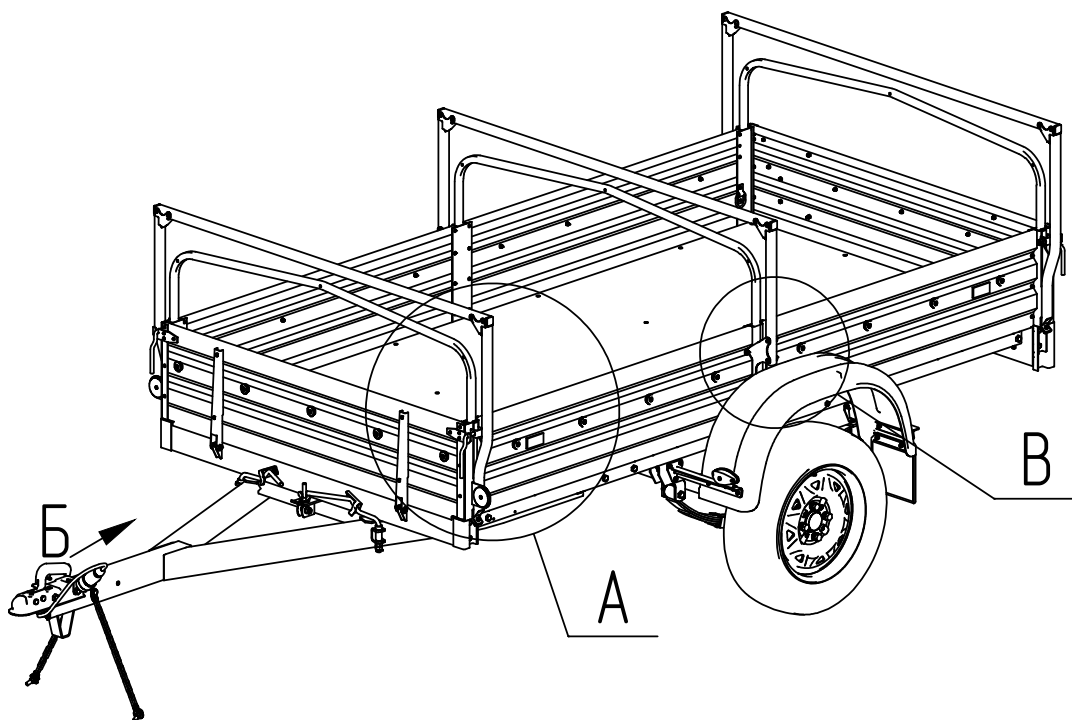

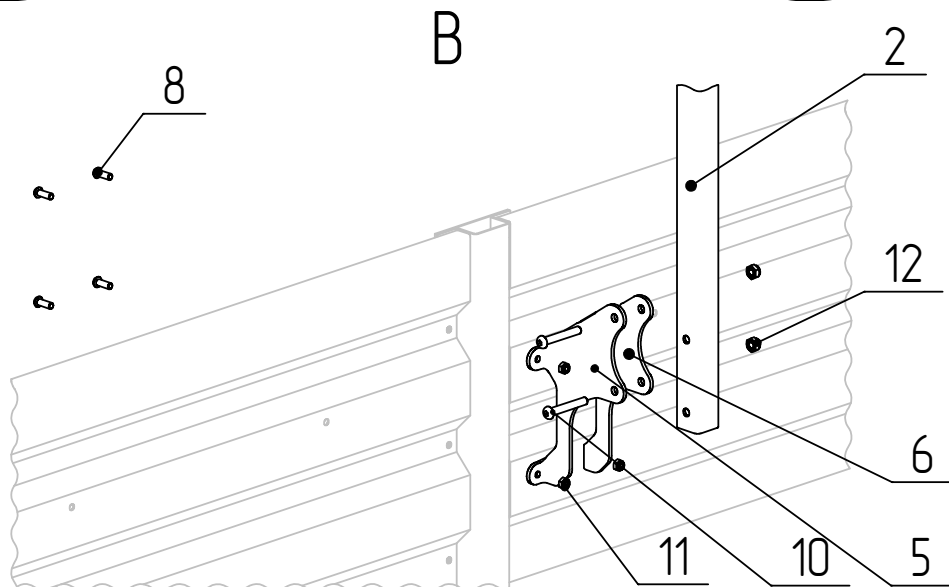
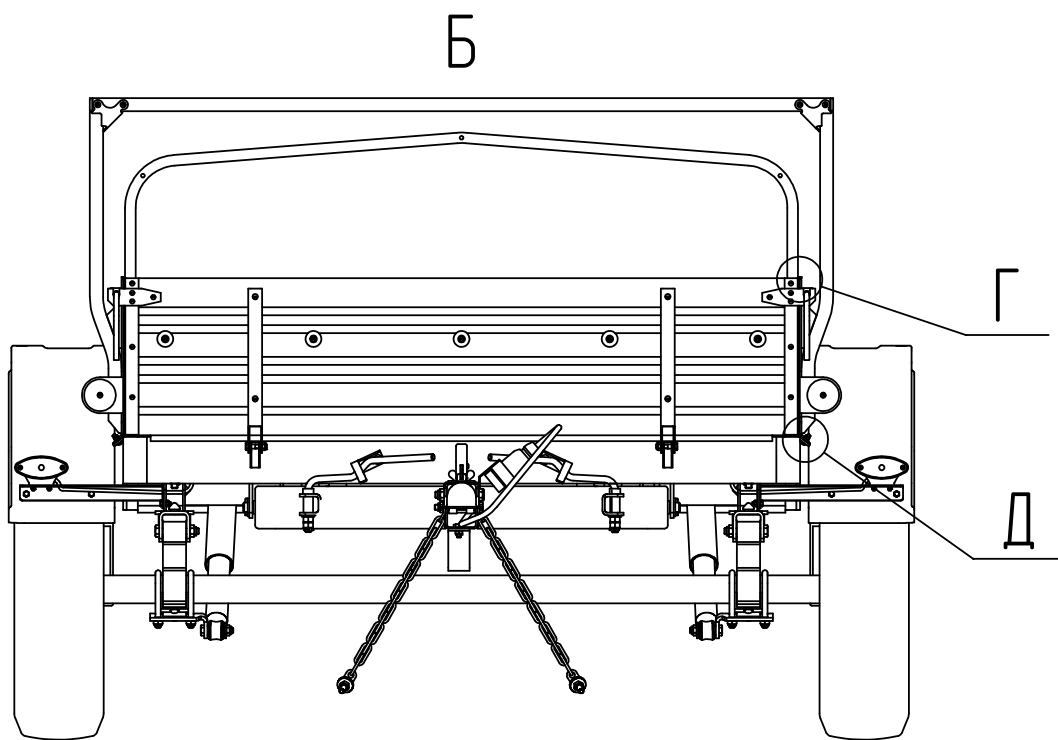

\*Центральная труба крепится к центральной стойке аналогично передней.

Крыло условно не показано.

Перед установкой кронштейнов необходимо выкрутить винты входящие в состав борта, и заменить их на винты поз. 8.

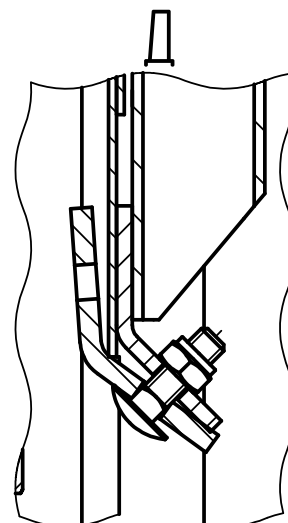
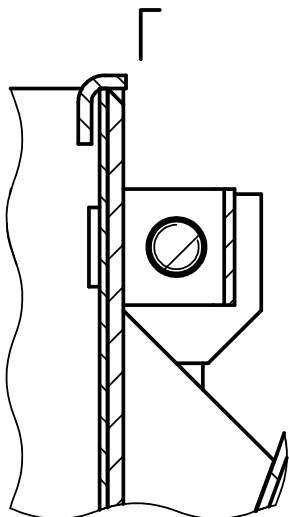

## 7 Техническое обслуживание

### 7.1 Периодичность.

Техническое обслуживание производить один раз в 12 месяцев.

### 7.2 Объем и последовательность:

- 1) вымыть багажник;
- 2) осмотреть с целью выявления внешних дефектов цинкового покрытия; при обнаружении нарушений цинкового покрытия поврежденные места зачистить, обезжирить и покрыть цинкосодержащей краской;
- 3) проверить состояние резьбовых соединений и при необходимости подтянуть (моменты затяжки резьбовых соединений указаны в таблице).

Резьба	Момент затяжки, Н·м(кгс·м)	
	мин.	макс.
M5	4 (0.4)	5 (0.5)
M6	6 (0.6)	8 (0.8)

#### Примечание

Повторное завинчивание самостопорящихся гаек не допускается

## 8 Правила длительного хранения и срок службы

Срок службы багажника - 5 лет со дня изготовления.

## 9 Сведения об утилизации.

Вышедший из эксплуатации багажник подлежит сдаче в металлолом в установленном порядке.

## 10 Гарантийные обязательства

10.1 Изготовитель гарантирует соответствие багажника требованиям ТУ 4525-005-34595938-2015.

10.2 Гарантийный срок эксплуатации двенадцать месяцев со дня продажи багажника, но не более двух лет с даты изготовления багажника, указанной в Свидетельстве о приемке (см. п. 11 настоящего руководства), при условии соблюдения эксплуатирующей стороной требований, изложенных в настоящем руководстве.

10.2.1 В течение гарантийного срока эксплуатации изготовитель безвозмездно производит ремонт багажника и замену деталей, вышедших из строя при соблюдении правил хранения и эксплуатации, изложенных в настоящем руководстве.

10.2.2 Указанные гарантии не распространяются на случаи, когда дефекты багажника возникли после передачи багажника изготовителем третьим лицам вследствие:

- нарушения третьими лицами требований, изложенных в настоящем руководстве, или её повреждения при транспортировке;
- дорожно-транспортного происшествия, ударов, царапин, попадания камней и других твердых предметов, града, действия третьих лиц;
- повреждения защитного покрытия компонентов багажника вследствие внешних воздействий, включая эрозионный износ и естественное истирание по местам контакта сопрягаемых деталей, возникшее в процессе эксплуатации;
- воздействия химически активных веществ, в том числе применяемых для предотвращения замерзания поверхности дорог, веществ растительного

происхождения и продуктов жизнедеятельности животных;

- внесения третьим лицом изменений в конструкцию багажника;
- действия иных лиц или непреодолимой силы.

10.4 Для проведения гарантийного ремонта собственник багажника или лицо, от имени собственника владеющее, пользующееся и распоряжающееся багажником на законных основаниях, предъявляет багажник изготовителю по адресу: 107370, Москва, Открытое шоссе, д.12, стр.1, ООО "МЗСА".

Указанный порядок применяется в случае, если иное прямо не предусмотрено законодательством РФ или договором, согласно которому багажник передан изготовителем либо собственнику - физическому (юридическому) лицу, либо продавцу багажника.

В случае, если имело место ДТП, лицо, предъявляющее багажник, одновременно предоставляет в распоряжение изготовителя документ, составленный при совершении ДТП согласно требованиям законодательства России.

10.5 По предварительному согласованию с изготовителем в течение гарантийного срока эксплуатации багажника его отдельные дефектные детали и узлы для их ремонта и/или замены могут быть высланы эксплуатирующей стороной в адрес изготовителя по почте. Адрес изготовителя: 107370, Москва, Открытое шоссе, д.12, стр.1, ООО "МЗСА", Отдел технического контроля.

10.6 Заявки на запасные части следует направлять в розничный отдел продаж изготовителя.

Время работы розничного отдела продаж:

понедельник - пятница с 9-00 до 18-00 (обед с 12-00 до 13-00),

суббота с 10-00 до 16-00,

воскресенье - выходной.

Телефон: (499) 168-36-23

## 11 Свидетельство о приёме

Багажник 1203 МЗСА 3950.0012.000 изготовлен и укомплектован в соответствии с техническими условиями ТУ 4525-005-34595938-2015 и годен к эксплуатации

Дата изготовления \_\_\_\_\_

(число, месяц, год)

Представитель ОТК

\_\_\_\_\_

(подпись)

\_\_\_\_\_

(Фамилия, И.О.)

Место штампа  
ОТК